

モバイルソーラーシート

商品型式	GA-1613B01
最大出力(Pmax)	16W
最大出力動作電圧(Vpm)	13.3V
最大出力動作電流(Ipm)	1.2A
開放電圧(Voc)	19.6V
外形寸法	888×360×t1(突起部除く)
質量	約0.4kg
付属品	収納袋(紐付き)×1

ポータブル蓄電池(株式会社クマザキエム製)

商品型式	EP-200
バッテリー種類	リチウムイオンポリマーバッテリー
電池容量	20Ah/DC11.1V
公称出力*	AC100V/200W (3芯×1、2芯×1、50Hz、正弦波) USB(DC5V)×2
充電時間	ソーラーシート(16W) : 約30時間 AC7アダプター : 約8時間
外形寸法	86×140×240
質量	約2.5kg
付属品	充電用AC7アダプター×1

*公称値は保証する値ではありません

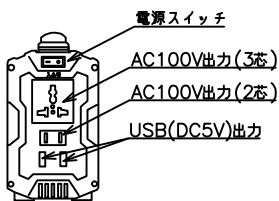
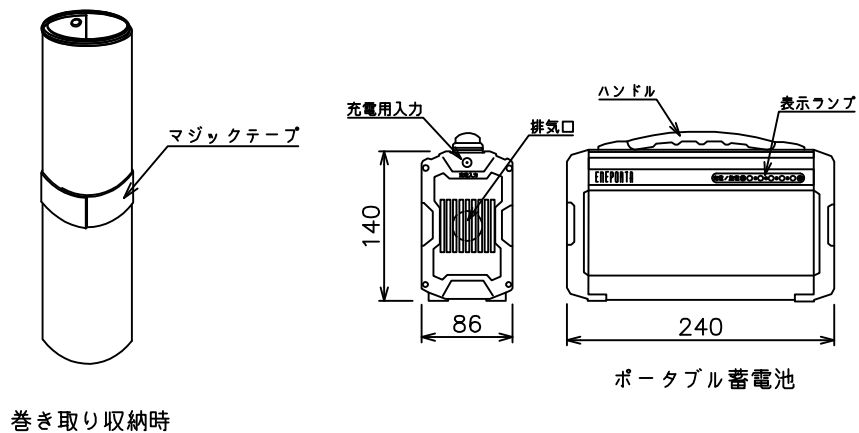

付属品

