

組立説明書

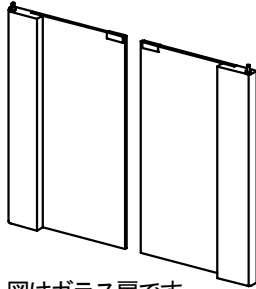

図はガラス扉です。

はじめに

- 製品が間違っていないか、付属品がきちんとそろっているか、お確かめください。
- この説明書をよくお読みの上、正しくご使用ください。
そのあとたいせつに保存しておいてください。
- 組立てるにあたり、手袋・十字ねじ回しおよびプラスチックハンマーを予めご用意ください。

安全上のご注意

安全にお使いいただくため、必ずお守りください。

注意 この表示欄の内容を無視して、誤った取扱いをすると、人的傷害や物的損害の可能性あります。

注意



ガラス扉に物を当てたり、ぶつけない
ガラス扉が割れる恐れがあります。

禁止



ガラス扉の開閉は静かに
おこなう
勢いよく開閉をおこなうと、ガラス
が破損する恐れがあります。

禁止



適用機種以外のテーブル
には使用しない
適用機種以外に使用すると
思わぬ事故の恐れがあります。

強制

取扱い、組立上の不備や当社製品適用機種以外に取付けた場合、または天災等による事故・
損傷については当社は一切責任を負いません。

仕様

適用機種 UTユニットテーブルシリーズ: ノーマルラック/EIAラック

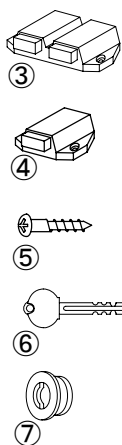
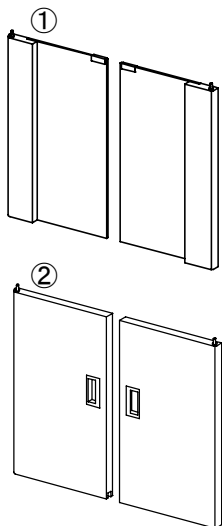

No.	パーツ名 (U-)	ガラス扉		木扉	
		L1G M1G H1G	L2G M2G	L1W M1W H1W	L2W M2W
1	ガラス扉	1Set	1Set		
2	木扉			1Set	1Set
3	プッシュラッチ (2連)	1Set		1Set	
4	プッシュラッチ (1連)		2		2
5	十字穴付丸木ねじ(3.1×16)	2	4	2	4
6	鍵	2	2	2	2
7	鍵穴キャップ	1	2	1	2

(注) 扉サイズは製品によってそれぞれ違います。

※仕様およびデザインは、改良のため予告なく変更することがあります。

組立要領

〔はじめに〕 パーツには取付け箇所、取付け方向が決まっていますので図および説明文をよく確認して組立ててください。また、組立ての際は手袋を必ず着用してください。

1. 鍵穴キャップの取付け

1) テーブルの底板についている穴キャップ（黒）をはずし、鍵穴キャップ⑦を差し込みます。

2) 鍵穴キャップ⑦をプラスチックハンマーで打ち込みます。

※金属のハンマーを使用する場合、ハンマーとキャップの間に当板をしてください。キャップが破損する恐れがあります。

2. プッシュラッチの取付け

天板裏面の下穴に、プッシュラッチ③（または④）を図のように木ねじ⑤で取付けます。

3. 扉の取付け

扉下にあるヒンジ部を底板表面の回転受けに差し込み、次に扉上にあるヒンジ部を指で押さえながら天板裏面の回転受けに滑り込ませ、指をはずし確実に差し込みます。

同様の方法でもう一方の扉も取付けます。

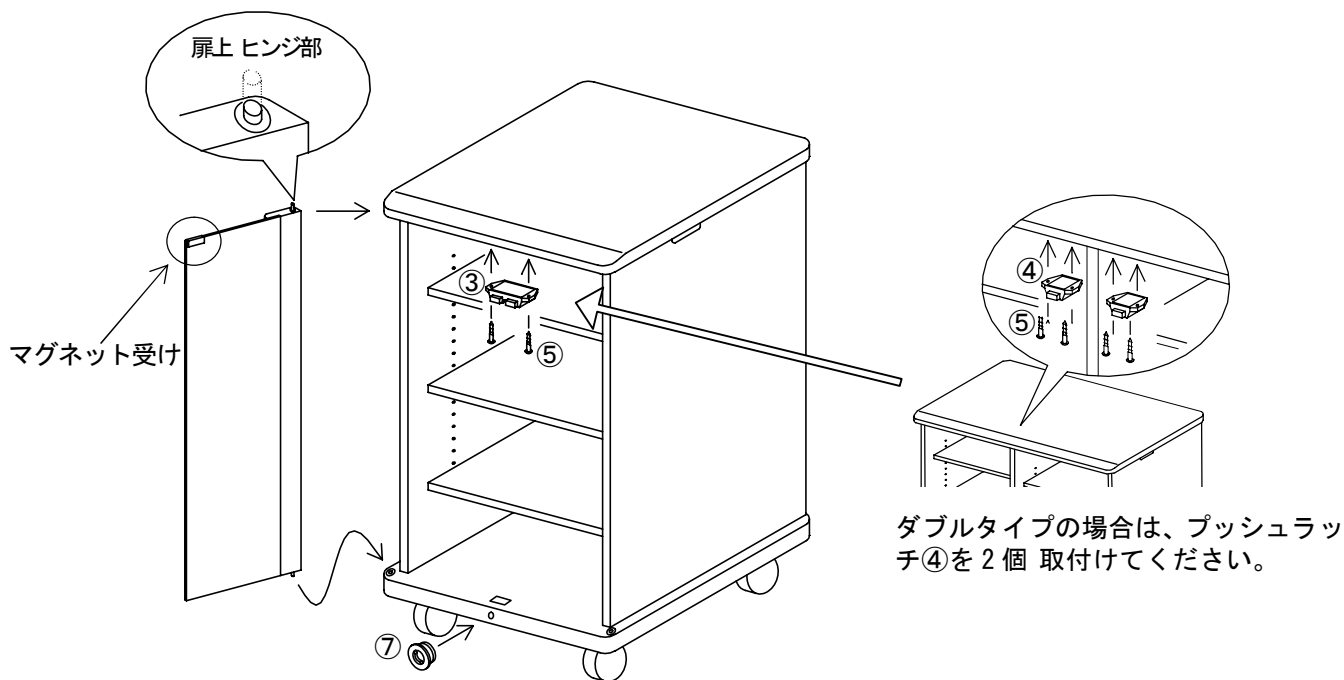

▲注意

開いている扉を閉める際、鍵部のロックが解除されていることを確認してください。鍵部がロックされた状態で扉を閉めると、扉が破損する恐れがあります。特にガラス扉は割れる恐れがあり危険です。

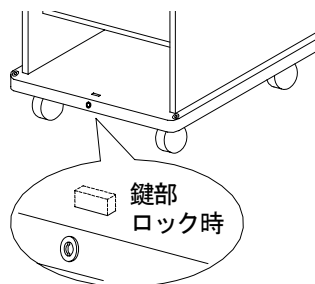

株式会社オーエス

〒120-0005 東京都足立区綾瀬3-25-18

TEL : 03-3629-8371 FAX : 03-3629-5214

E-mail : info@os-worldwide.com

お客様ご相談窓口

☎ 0120-465-040

受付時間 9:30~12:00 13:00~17:00

(土・日・祝祭日を除く)